

FREAK ATHLETE

Accesorio Desarrollador de Piernas

Aviso Importante

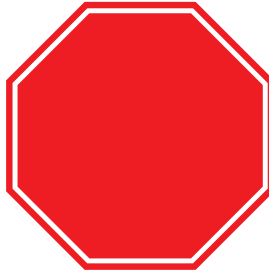

El manual de instrucciones escrito está diseñado como un complemento al video de ensamblaje del Desarrollador de Piernas y al video de Introducción.

Visita FreakAthlete.co/HyperGuide para ver las instrucciones completas en video.

Es fundamental seguir el video completo de ensamblaje y el video de introducción para tu propia seguridad.

FREAK ATHLETE

Guía del Accesorio Desarrollador de Piernas



**Ensamblaje completo del
Accesorio Desarrollador
de Piernas**



**Introducción al Accesorio
Desarrollador de Piernas**

FREAK ATHLETE

Guía del Accesorio Desarrollador de Piernas

¿Qué Incluye?

Pernos

- 3x M12x25 Pernos
- 1x M12X65 Pernos
- 1x M10x55 Pernos
- 1x M10X60 Pernos
- 1x M10X20 Pernos
- 4x ST4.2X13 Tornillo Autoperforante

Arandelas, Tuercas y Otros

- 1x M12 Arandelas Planas
- 2x M10 Arandelas Planas
- 2x M10 Pernos
- 1x M12 Tuercas Hexagonales
- 1x M12 Arandela de Resorte

Herramientas

- 1x Llaves Abiertas Hexagonales
- 1x Llaves de Caja Hexagonales
- 1x Destornillador Phillips

NOTA IMPORTANTE

Para el **ensamblaje en video**, visita FreakAthlete.co/HyperGuide. Asegúrate de que todos los tornillos estén **completamente ajustados** durante el ensamblaje.

Piezas del Ensamblaje del Accesorio Desarrollador de Piernas

- Marco Frontal
- Barra de Carga
- Subensamblaje de Rodillo Ajustable
- Barra Estabilizadora
- Marco Posterior
- Tapa Final de Metal
- Almohadilla del Rodillo
- Tubo de Almohadilla del Rodillo
- Perilla Roja
- Pasador de Enganche
- Barra para Isquiotibiales
- Tapa Final de Extensión de Pierna

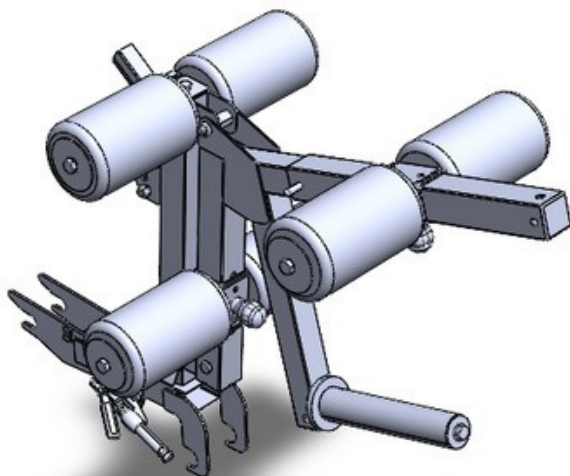

Paso 1: Instalar la Barra de Carga al Marco Frontal

1. Coloca la **Barra de Carga** en el **Marco Frontal** en el agujero designado.
2. Organiza el perno y las arandelas según la imagen a continuación y luego aprieta.

Hardware y Piezas

- 1x **Perno M12x25**
 - 1x **Arandela Plana M12**
 - 1x **Arandela de Resorte M12**
-
- Marco Frontal
 - Barra de Carga

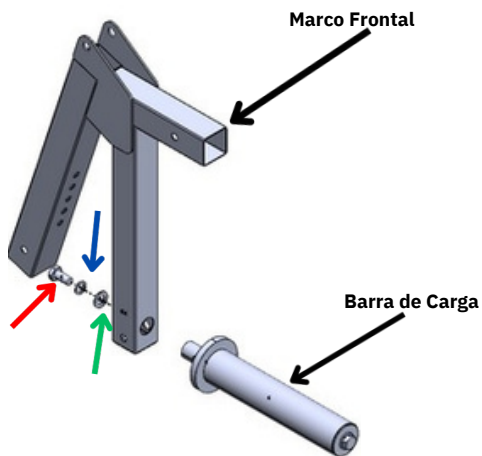

Paso 2: Instalar el Subensamblaje de Rodillo

1. Coloca el marco frontal como se muestra y luego inserta el **Subensamblaje de Rodillo** en el tubo de metal y asegúralo con el pasador en cualquiera de los agujeros.
2. Coloca el perno y la tuerca. Ajustar a mano es suficiente.

Hardware y Piezas

- 1x **Perno M10x60**
 - 1x **Arandela M10**
-
- Subensamblaje de Rodillo

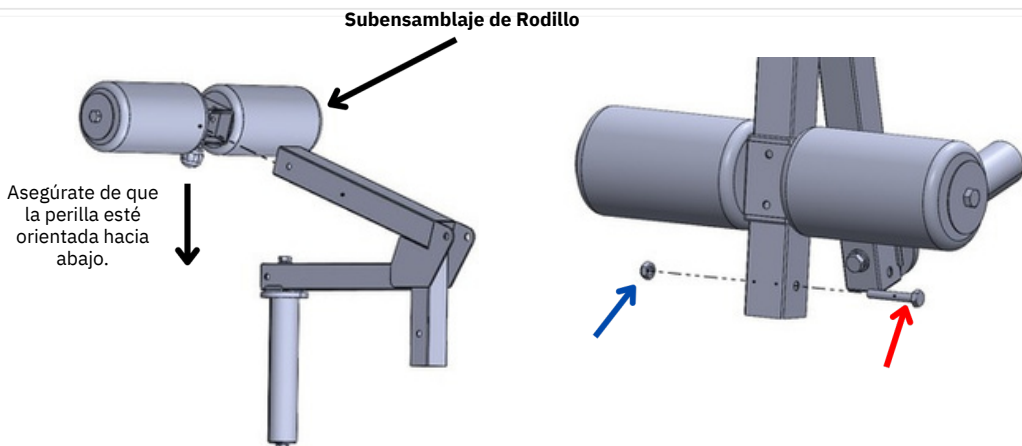

Paso 3: Instalar la Barra Estabilizadora al Marco Posterior
<p>1. Alinea la Barra Estabilizadora con el agujero y luego fíjala con el perno y la tuerca.</p> <p>2. La barra estabilizadora debe moverse libremente y quedar adherida al imán superior.</p>

Hardware y Piezas
<ul style="list-style-type: none"> • 1x Perno M10x55 • 1x Tuerca M10 • 2x Arandela Plana M10
<ul style="list-style-type: none"> • Barra Estabilizadora • Marco Posterior

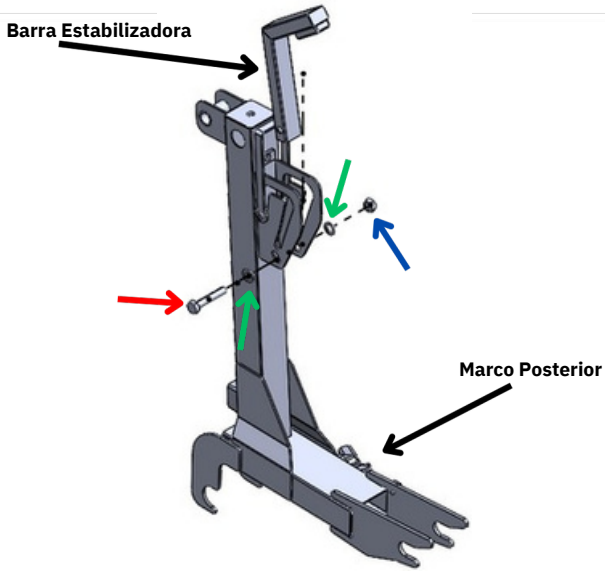

Paso 4: Unir el Marco Frontal y el Marco Posterior
<p>1. Alinea los agujeros designados en el Marco Frontal y el Marco Posterior y luego coloca el perno.</p>

Hardware y Piezas
<ul style="list-style-type: none"> • 1x Perno M12x65 • 1x Tuerca M12
<ul style="list-style-type: none"> • Marco Frontal • Marco Posterior

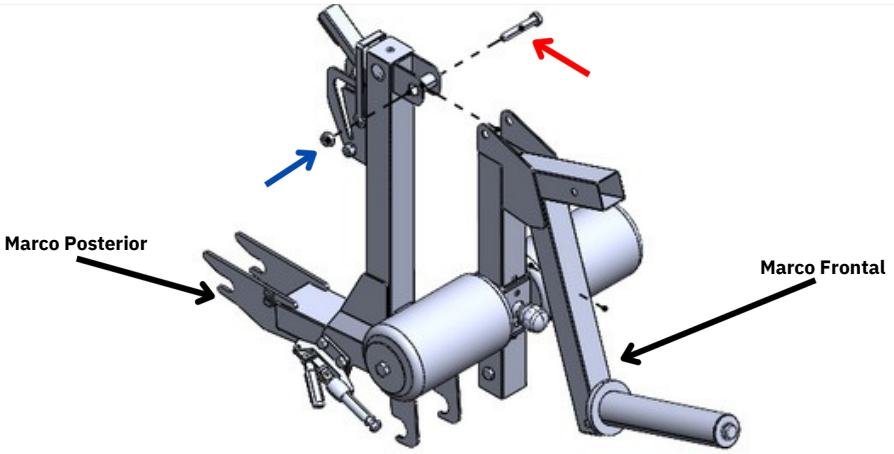

Paso 5: Instalar el Subensamblaje de Rodillo Superior

Hardware y Piezas

1. Inserta el **Tubo del Rodillo** en el agujero. Asegúrate de insertarlo en el lado más largo.
2. Inserta el perno en la parte superior y aprieta para eliminar cualquier movimiento.
3. Desliza la **Almohadilla del Rodillo** en ambos lados. Fija con las **Tapas Finales de Metal**.

- 1x **Perno M12x65**
- 1x **Perno M10x20**
- Tapa Final de Metal
- Tubo del Rodillo
- Almohadilla del Rodillo

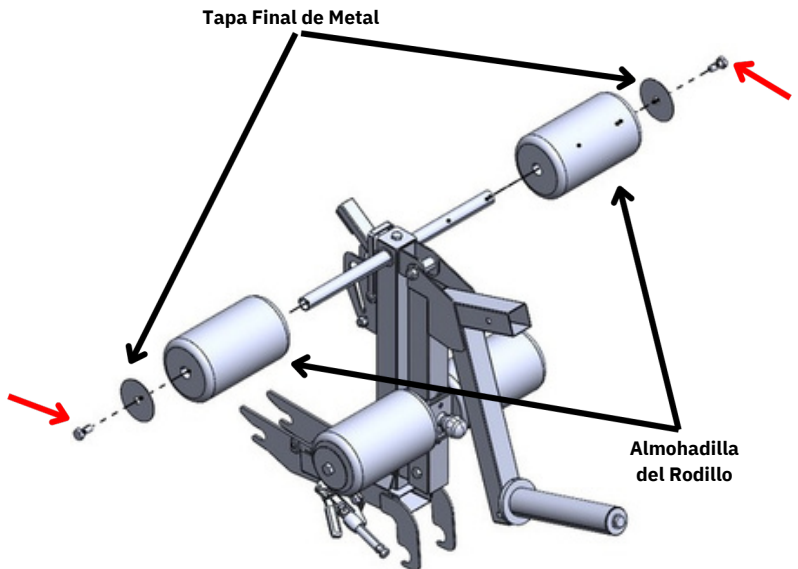
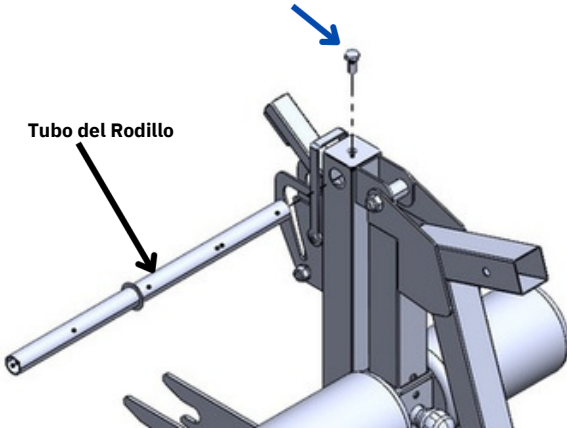

Paso 6: Instalar el Subensamblaje de Rodillo para Isquiotibiales

Hardware y Piezas

1. Inserta el **Subensamblaje de Almohadilla del Rodillo** en la **Barra para Isquiotibiales**. Asegúrate de que el pasador esté orientado hacia el lado de los agujeros. Engancha el pasador en cualquiera de los agujeros.
2. Aprieta la **Perilla Roja** al perno de soldadura hasta que apenas se vea dentro. También inserta el **Pasador de Enganche** justo al lado de la perilla. (Ubicación de almacenamiento)
3. Retira el Pasador de Enganche e inserta el tubo en el marco frontal, alinea los agujeros y vuelve a poner el pasador de enganche. Aprieta la perilla para eliminar cualquier movimiento.

- Perilla Roja
- Pasador de Enganche
- Barra para Isquiotibiales
- Subensamblaje de Almohadilla del Rodillo

Subensamblaje de Almohadilla del Rodillo

Perilla Roja

Barra para Isquiotibiales

Pasador de Enganche

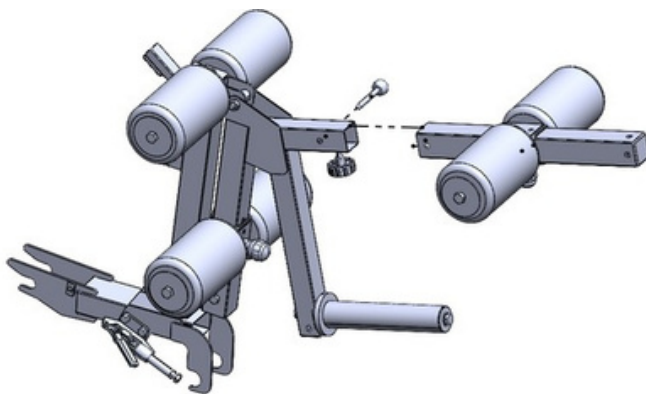

Paso 7: Instalar el Subensamblaje de Rodillo para Isquiotibiales

Hardware y Piezas

1. Inserta el **Subensamblaje de Almohadilla del Rodillo** en la **Barra para Isquiotibiales**. Asegúrate de que el pasador esté orientado hacia el lado de los agujeros. Engancha el pasador en cualquiera de los agujeros.
2. Aprieta la **Perilla Roja** al perno de soldadura hasta que apenas se vea dentro. También inserta el **Pasador de Enganche** justo al lado de la perilla. (Ubicación de almacenamiento)
3. Retira el Pasador de Enganche e inserta el tubo en el marco frontal, alinea los agujeros y vuelve a poner el pasador de enganche. Aprieta la perilla para eliminar cualquier movimiento.

- 4x **Tornillos Auto perforante ST4.2x13**
- Tapa de Pie de Extensión de Pierna

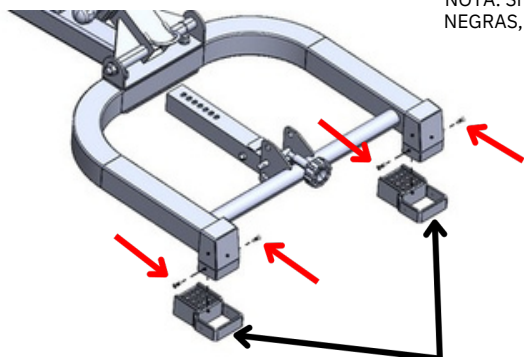

Tapa de Pie de
Extensión de Pierna

NOTA: Si tienes un producto con todas las perillas ROJAS o NEGRAS, no necesitas hacer este paso. Si tienes perillas de colores, debes hacerlo.

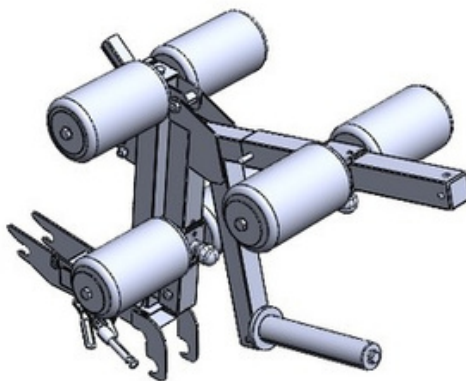

Para aprender a usar tu Accesorio Desarrollador de Piernas, visita FreakAthlete.co/HyperGuide